



bathroom pleasure

Whirlpoolsysteem
Whirlpool system
Hydromassage system
Sistema di idromassaggio
Système de hydromassage
Sistema de hidromasaje



HYDROCLEAN

***INSTRUCTIES EN HANDLEIDING
INSTRUCTIONS MANUAL
BEDIENUNGSANLEITUNG
MANUALE D'ISTRUZIONI
MANEL D'INSTRUCTIONS
MANUAL DE INSTRUCCIONES***



SERVICE EN TECHNISCHE ASSISTENTIE
SERVICE AND TECHNICAL ASSISTANCE
KUNDENDIENST UND TECHNISCHE AUSKUENFTE
SERVIZIO ED ASSISTENZA TECNICA
SERVICE ED ASSISTENCE TECHNIQUE
SERVICIO Y ASSISTENCIA TÉCNICO

NEDERLAND - BELGIE - LUXEMBURG

Neem contact op met Wilux Benelux B.V. – Rosmolenlaan 3 – 3447 GL Woerden – Nederland:

Telefoon: ++31 (0)348 46 20 30

Fax: ++31 (0)348 43 00 88

Mail: wilux@wilux.nl

Voor België:

Telefoon: ++32 (0)374 40 513

Fax: ++32 (0)347 52 550

ENGLAND - IRELAND

Contact Wilux Benelux B.V. – Rosmolenlaan 3 – 3447 GL Woerden – The Netherlands

Phone: ++31 (0)348 46 20 30

Fax: ++31 (0)348 43 00 88

Mail: wilux@wilux.nl

DEUTSCHLAND - OSTERREICH - SCHWEIZ

Kontaktieren Sie Wilux Service Point – Alte Dresdner Strasse 57 – 01108 – Dresden - Deutschland

Telefon: ++49 (0)351 890 1511

Fax: ++49 (0)351 890 1512

Mail: wilux.service.point.@email.de

ITALIA

Contattate Wilux Italia s.r.l. – Via E. Ferrari 4 – 30024 San Donà di Piave (VE) - Italia

Telefono: ++39 (0)421 22 20 40

Fax: ++39 (0)421 22 21 81

Mail: info@wilux.com

FRANCE

Entrer en contact avec Wilux Benelux B.V. – Rosmolenlaan 3 – 3447 GL Woerden – Pays Bas

Téléphone: ++31 (0)348 46 20 30

Fax: ++31 (0)348 43 00 88

Mail: wilux@wilux.nl

ESPANA

Entrar en contacto con Wilux Benelux B.V. – Rosmolenlaan 3 – 3447 Woerden – Holanda

Teléfono : ++31 (0)348 46 20 30

Fax : ++31 (0)348 43 00 88

Correo : wilux@wilux.nl



INSTALLATIE WHIRLPOOLSYSTEEM



VEILIGHEIDSVOORSCHRIFTEN

ATTENTIE  ATTENTIE

De producent heeft geen enkele verantwoordelijkheid als:

- De elektrische installatievoorschriften volgens de norm C.E.I. 64.8 (IEC 364) met betrekking tot woningen niet opgevolgd worden.
- De installatie- en garantievoorschriften in deze gebruiksaanwijzing niet opgevolgd worden.
- Het bad niet volgens de normen C.E.I. EN 60335-1 und C.E.I. EN 60335-2-60 gebruikt en geïnstalleerd wordt.
- Het buitengewone onderhoud niet door hiervoor speciaal opgeleid personeel uitgevoerd wordt.
- Leest u alstublieft voor ingebruikname van het produkt deze gebruiksaanwijzing compleet en aandachtig door.
- Bewaart u de gebruiksaanwijzing voor eventuele toekomstige raadpleging.
- Wilux behoudt zich het recht voor veranderingen c.q. verbeteringen door te voeren zonder de verplichting deze vooraf aan te kondigen of het produkt om te wisselen.
- Dit produkt mag alleen gebruikt worden voor het doel waarvoor het ontworpen is. De producent is niet verantwoordelijk voor eventuele schade voortkomend uit gebruik waarvoor het produkt niet geschikt is. Het eventuele, professionele gebruik van het bad moet bij bestelling duidelijk aangegeven worden.
- De informatie ter identificatie van het produkt (model, elektrisch vermogen, voltage, beschermingsgraad water, naam van de producent) zijn op het zilverkleurige etiket op het bedieningskastje aangegeven. Het garantienummer bevindt zich op het etiket van het garantieboekje.

ELEKTRISCHE INSTALLATIE

- De installatie dient te geschieden door een landelijk erkende installateur en daarbij dient men rekening te houden met de plaatselijke voorschriften conform C.E.I. EN 60335-1 und C.E.I. EN 60335-2-60, verkrijgbaar bij het betreffende energiebedrijf.
- De reeds gemonteerde aansluitkabel moet permanent aan een waterdichte contactdoos aangesloten worden. De netspanning, één fase 230V, moet via een dubbelpolige aardlekschakelaar met een contactopening van 3 mm aangesloten worden.
- Indien de aansluitkabel is beschadigd, dient deze te worden vervangen door een speciale kabel, die verkrijgbaar is bij Wilux Nederland BV, telefoonnummer: ++31 (0)348-46 20 30, faxnummer ++31 (0) 348 43 00 88 of via email wilux@wilux.nl.
- Het metalen frame moet geaard zijn. Hiervoor dient u gebruik te maken van een geel/groene draad met een dikte van 4 mm, of een witte draad met een dikte van 6 mm. Bevestig deze op de speciaal daarvoor aangebrachte chassisklem.
- Installeer een differentiële magneetschakelaar van 0.03A om de stroomtoevoer aan het bad te onderbreken als deze niet gebruikt wordt.



- *Het bad met whirlpoolsysteem moet dusdanig geïnstalleerd worden, dat de elektrische componenten niet aan te raken zijn voor mensen die het bad gebruiken.*

A.U.B. LEZEN VOORDAT HET BAD GEÏNSTALLEERD WORDT

WAARSCHUWING

ATTENTIE  ATTENTIE

- *Om ongelukken te voorkomen overtuigt u zich er a.u.b. van dat kinderen of invaliden de whirlpool alleen onder konstante surveillance gebruiken.*
- *ATTENTIE: het desinfectiemiddel in de houder is GIFTIG, A.U.B. NIET INSLIKKEN.*
- *Kontroleer dat de afvoer altijd goed funktioneert.*
- *Niet de jets blokkeren met objecten of met gedeeltes van het lichaam.*
- *Nooit de pomp aanzetten voordat de jets compleet onder water staan.*
- *Altijd de pomp uitzetten voordat het bad compleet leeg is.*
- *A.u.b. geen water gebruiken met een temperatuur van over de 50° Celsius. Gebruikt u water met een maximumtemperatuur van 38° Celsius.*
- *Nadat het bad geïnstalleerd is en voordat het gevuld wordt voor de eerste keer (test/gebruik) moet al het afval (zoals stukjes tegel, cement, olie) verwijderd zijn.*
- *Controleer het bad grondig op eventuele beschadigingen of onvolkomenheden voordat u het bad inbouwt/ integelt. Test tevens het whirlpoolsysteem voordat u het bad inbouwt of integelt.*
- *Til het bad nooit op aan de leidingen, bedrading of pijpen, dit kan lekkage of andere schade veroorzaken.*
- *Verzekert u zich ervan dat de badkamervloer altijd schoon en droog is, om te vermijden dat iemand uitglijdt of valt.*
- *Geen alcohol, drugs of medicijnen gebruiken tijdens of voor het gebruik van de whirlpool, omdat dit tot flauwvallen en dus tot verdrinkingsgevaar leiden kan.*
- *Personen die lijden aan overgewicht, storingen in de bloeddruk (te hoog of te laag), hartfunctiestoringen, storingen in de bloedcirculatie, suikerziekte of zwangere vrouwen, wordt aangeraden een arts te raadplegen voordat ze de whirlpool gebruiken.*
- *Personen die medicijnen innemen wordt aangeraden een arts te raadplegen voordat ze de whirlpool gebruiken, omdat sommige medicijnen als bijwerking slaperigheid hebben, ofwel de hartslag of de bloeddruk beïnvloeden kunnen.*
- *Om (eventuele) reparatie te vereenvoudigen moet ter hoogte van de elektropomp een makkelijk toegankelijk inspectieluik zijn aangebracht met een afmeting van minimaal 40x40cm. De overige componenten in de badkamer moeten makkelijk te verplaatsen zijn om toegang te verschaffen tot het luik. Bij eventuele service dienen de componenten verwijderd te zijn en dient het inspectieluik open te zijn voor de servicemonteur. Schade of kosten die ontstaan door het niet opvolgen van deze voorschriften zijn voor rekening van de klant.*



- *Onder het bad moet voldoende ventilatie zijn; dat wil zeggen een minimale luchtopening van 10x10cm.*

ONDERHOUD EN REPARATIE

Het gehele bad met al zijn componenten moet goed onderhouden worden. Volgt u a.u.b. de navolgende aanwijzingen zorgvuldig op, om te voorkomen dat de glans van het acryl of metaal afgaat:

- *Om het bad schoon te maken slechts zachte doeken en PH-neutrale, niet schurende, schoonmaakmiddelen gebruiken. Geen syntethische doeken, schuursponsjes, sponsjes met metaaldraden, scherpe methyhoudende reinigingsmiddelen, schuurmiddelen, alcohol, aceton of andere oplossingsmiddelen gebruiken, daar deze de oppervlakte aantasten.*
- *Geen badschuim, badolie, badzout of andere middelen gebruiken die niet specifiek geschikt zijn voor gebruik in een whirlpool (deze lossen zich niet volledig op en zijn daarom potentieel schurend).*
- *Om eventuele kalkaanslag te verwijderen kunt u, in water verdunde, lauwwarme azijn gebruiken.*
- *Schade die door kalkaanslag ontstaat valt niet onder de garantie. Om de vorming van kalkaanslag tegen te gaan raden wij de installatie aan van een ontkalkingsmechanisme.*
- *A.u.b. het bad niet langere tijd aan ultravioletstralen (bijvoorbeeld een solarium) of aan direct zonlicht blootstellen, om te voorkomen dat de kleur aangetast wordt.*
- *Wij raden u aan periodiek het complete whirlpoolsysteem te reinigen met behulp van de reinigingscyclus (bij systemen die hiervan voorzien zijn). Volgt u a.u.b. de instructies op die aangegeven zijn voor elk systeem.*
- *Kleine beschadigingen kunnen met behulp van een acryl reparatieset gerepareerd worden. Lichte krasjes kunnen gemakkelijk verwijderd worden door ze licht op te schuren met fijn schuurpapier (no. 1200) en ze vervolgens met autopolish uit te poetsen*

Installatie PLUS-Systeem

Om het PLUS-Systeem te laten functioneren is een aparte koudwateraansluiting nodig, naast degene die gebruikt wordt om het bad te vullen. De elektroklep voor het PLUS-Systeem wordt aan de aparte koudwateraansluiting aangesloten.

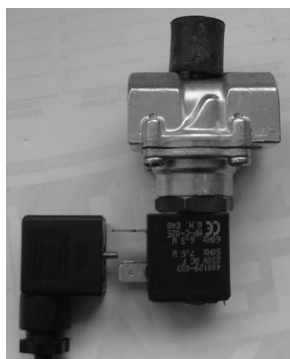

Aansluiting Plus-systeem



LED EN FUNKTIES



- - indien verlicht indicatie systeem onder spanning en NIET voldoende water in het bad
- indien niet verlicht systeem onder spanning en voldoende water in het bad
- ⊗ - aan/uit waterpomp
- ⊗ - desinfectieprogramma
- ⊗ - indien verlicht indicatie desinfectieprogramma actief
- indien knippert indicatie dat er NIET voldoende desinfectiemiddel aanwezig is (het desinfectieprogramma kan niet geactiveerd worden)

Bedieningsknop: luchtregeeling

Introductie

Als het systeem onder spanning staat is de centrale led verlicht. Vul het bad met warm water (de ideale temperatuur is 37/38°C) tot 10 centimeter boven de zij-jets. Als er niet voldoende water in het bad staat, blijft de centrale led verlicht en kunt u geen enkele functie activeren. Vul extra water bij tot de led weer uitgaat.

Hoe werkt de waterpomp

Druk op de knop ⊗ om te waterpomp te activeren. De pomp funktioneert alleen als er genoeg water in het bad staat. Als de pomp in werking is heeft u de mogelijkheid de luchttoevoer aan de jets te regelen; draai de bedieningsknop naar rechts voor meer lucht en naar links voor minder lucht. Om de pomp uit te zetten drukt u nogmaals op de knop ⊗.

ATTENTIE

VERZEKERT U ZICH ERVAN DAT ER VOLDOENDE WATER IN HET BAD STAAT EN ER VOLDOENDE DESINFEKTIEMIDDEL IN DE TANK AANWEZIG IS, VOORDAT U HET DESINFEKTIEPROGRAMMA START

Desinfectieprogramma

Het desinfectieprogramma is volautomatisch. Drukt u de knop ⊗ gedurende 3 seconden om het desinfectieprogramma te starten (led ⊗ is verlicht), er mogen zich nu geen personen meer in het bad bevinden. Het knipperende led geeft dat desinfectiemiddel bijgevuld moet worden. Het desinfectieprogramma is ten einde als led ⊗ niet meer verlicht is.



VISUELE PRESENTATIE SYSTEEM

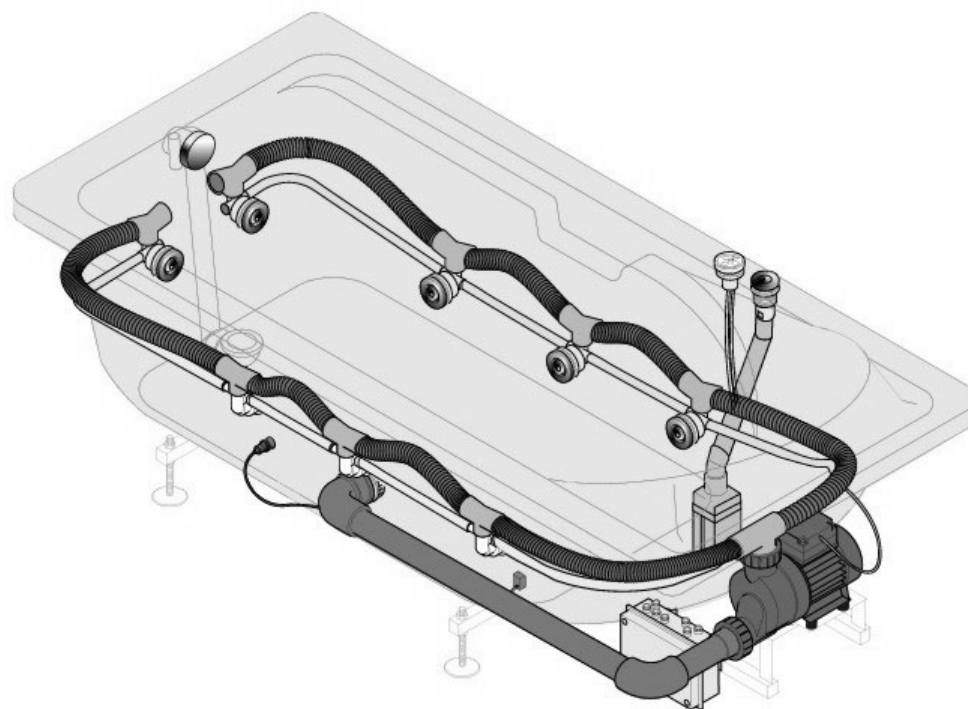



INSTALLATION OF A WHIRLPOOLSYSTEM



SAFETY PRESCRIPTIONS

ATTENTION  ATTENTION

The manufacturer declines any responsibility:

- If the instructions of the standard C.E.I. 64.8 (IEC 364) concerning the electric system of the house are not respected.
- If the installation and maintenance instructions contained in this manual are not complied with.
- If the bathtub is not used or installed in compliance with the C.E.I. EN 60335-1 and C.E.I. EN 60335-2-60 standards.
- If the special maintenance is not carried out by qualified personnel.
- Please read this instructions manual carefully in all its parts before using the product.
- Keep the instructions manual for further consultation.
- Wilux reserves the right to make any changes considered suitable without being obliged to giving prior notice or to substitute.
- This product is intended only for the use for which it has been designed. The manufacturer is not responsible for any damage caused by improper use. The eventual professional use of the bathtub has to be clarified at the moment the bathtub is ordered.
- The product identification data (model, power, voltage, manufacturer's name, degree of protection against water) are contained in the silver label placed on the control unit. The guarantee number of the bathtub can be found on label placed on the guarantee.

ELECTRICAL INSTALLATION

- The installation must be carried out by a nationally recognized technician, which has to take into account the regulations in force conforming to C.E.I. EN 60335-1 and C.E.I. EN 60335-2-60.
- The main cable must be permanently connected to a water resistant connection box. The electricity supply, 230 V.A.C. – single phase -, must be connected by a double contact circuit breaker (30mA) to the earth wire a minimum contact opening of 3mm.
- Should the main cable be damaged, it must be replaced with an original one, available from the Service Assistance Wilux, phoning ++31 348 46 20 30, faxing ++31 348 43 00 88 or mailing to wilux@wilux.nl.
- The metal frame must have an earth. A yellow/green electric wire with a diameter of 4mm or eventually a white electrical wire of 6mm has to be used for this purpose. The wire will be fixed on a clamp placed on the frame.
- Install a differential contactor of 0.03A to switch off power of the bathtub when not in use.
- The bathtub must be installed in such a way that the electrical components cannot be touched using the bathtub.



READ BEFORE HANDLING AND INSTALLING THE BATHTUB

WARNINGS

ATTENTION  ATTENTION

- To avoid accidents make sure that children and disabled cannot use the bathtub unless constantly attended.
- **ATTENTION:** the disinfection liquid in the container for disinfection is **TOXIC. DO NOT DRINK.**
- Make sure that the drain is always efficient.
- Do not obstruct the outlets with objects or parts of the body.
- Do not start the pump before the jets are completely covered by water.
- Always stop the pump before emptying the bath.
- Don't use water with a temperature over 50 degrees. Use water with a maximum temperature of 38 degrees.
- Please assure yourself that before the system will be activated for the first time, the bathtub is completely clean (oil, cement etc.).
- Please check the bathtub thoroughly on eventual damage before you install it. Test also the whirlpoolsystem before installing the bathtub.
- Never handle the bathtub by its pipes, tubes or wires, as this will cause damage and leakage.
- Make sure that the floor is always clean and dry to avoid slipping and falling.
- Do not use alcoholic substances, drugs or medicines before and during the use of the bathtub because they can cause a loss of consciousness.
- Persons affected by obesity, heart trouble or blood pressure disorders (high or low blood pressure), circulation problems, diabetes, elderly people or pregnant women should consult a doctor before using the bathtub.
- Persons who take medicines should consult a doctor before using the bathtub as some medicines may cause sleepiness, affect heartbeat, blood pressure and circulation.
- An inspection opening (minimum size 40x40 cm) has to be available near the electropump. Any other bathroomfurniture must be easily movable in order to permit access to the electropump. The components have to be removed and the opening clear should there be need of service assistance. Any damage caused by negligence is for customers account.
- There must be sufficient ventilation under the bathtub (air opening of no less than 10x10cm).



NORMAL AND SPECIAL MAINTENANCE

All the whirlpool bath components require maintenance. Please follow the instructions below to avoid damage to the gloss of the acrylic and metal parts:

- Clean the bathtub with a soft cloth and neutral liquid detergents that are not abrasive. Never use cloths with synthetic fibres, scouring pads, metal pads, abrasive detergents (liquid or solid), alcohol, and acids for domestic use, acetone or any other solvents, which may damage the surfaces.
- Do not use bath foam, oil or other detergents, which are not specifically indicated for the whirlpool systems (not completely soluble and thus potentially abrasive).
- Use diluted lukewarm vinegar to remove any calcium deposits.
- Damages caused by calcium deposits are not covered by warranty. We advise the installation of a water softening system to avoid calcium deposits.
- Do not expose the bathtub to excessive ultraviolet rays, such as a solarium near the bathtub, or direct sunlight to avoid colour changes of the bathtub.
- Minor damage can be eliminated with a reparation kit (available in the colours of the sanitary units. Small scratches can be removed by passing sandpaper gently (no. 1200) and then applying car polish.
- Periodically it is advisable to clean the whirlpool water circuit activating the cleaning cycle (if provided) according to the instructions for each single system.

Installation PLUS-System

The PLUS System needs a separate cold water connection, beyond the ones used to fill the bathtub. The solenoid valve for the PLUS System will be attached to the separate cold water connection.

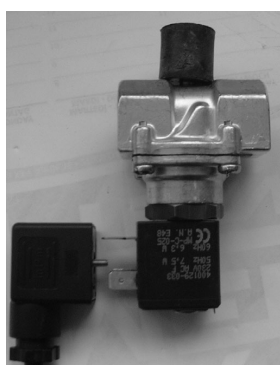

Connection Plus-system



LED AND FUNCTIONS



- - if illuminated indicates presence of tension and NOT enough water in the bathtub
- if not illuminated indicates presence of tension and enough water in the bathtub
- ⏻ on/off water pump
- ♻️ cleaning cycle

- 💧 - if illuminated indicates cleaning cycle active
- if blinking indicates lacking disinfection liquid (it is not possible to activate the cleaning cycle)

Operating knob: air regulation

Introduction

If the system is under tension the central led is illuminated. Fill the bathtub with warm water (the ideal temperature is 37/38°C) approximately 10 cm. over the lateral jets. If there is not enough water in the bathtub the central led will remain illuminated and it is not possible to activate any function. Add extra water until the led will not be illuminated anymore.

Function hydromassagepump

Press the key ⏻ to activate the water pump. The pump functions only with enough water in the bathtub. When the pump is functioning you can regulate the airflow towards the jets; turn the operating knob to the right for more air and to the left for less air. To deactivate the pump press again key ⏻.

ATTENTION

BEFORE ACTIVATING THE DISINFECTION CYCLE ASSURE YOURSELF THAT THERE IS ENOUGH DISINFECTION LIQUID IN THE TANK AND ENOUGH WATER IN THE BATHTUB

Cleaning cycle

The cleaning cycle is completely automatic. Press the key ♻️ for 3 seconds to start the cleaning cycle (the led 💧 will be illuminated), at this time there should not be any person in the bathtub. The blinking led indicates a lack of disinfection liquid, which has to be integrated. The cleaning cycle is completed when the led 💧 is not illuminated anymore.



VISUAL PRESENTATION SYSTEM

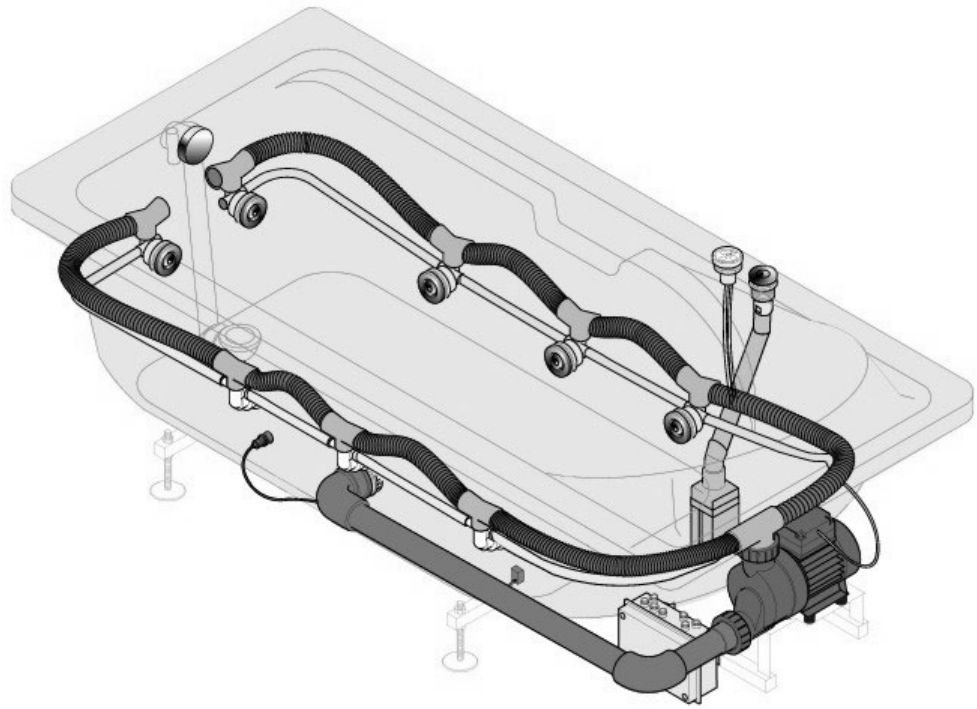



INSTALLATION HYDROMASSAGE SYSTEME



SICHERHEITSVORSCHRIFTEN

ACHTUNG  ACHTUNG

Der Hersteller lehnt jede Verantwortung ab im Falle dass,

- Die Vorschriften der Norm C.E.I. 64.8 (IEC 364) hinsichtlich der elektrischen Anlage der Wohnung nicht eingehalten werden
- Die in der vorliegenden Gebrauchsanweisung aufgeführten Installations- und Wartungsvorschriften nicht eingehalten werden.
- Die Wanne nicht gemäß den Normen C.E.I. EN 60335-1 und C.E.I. EN 60335-2-60 benutzt und eingebaut wird.
- Die außerordentliche Instandhaltung nicht von hierzu qualifiziertem Personal ausgeführt wird.
- Vor der Benutzung des Produkts lesen Sie bitte die vorliegende Gebrauchsanweisung vollständig und aufmerksam durch.
- Bewahren Sie die vorliegende Gebrauchsanweisung auf um jederzeit etwas nachschlagen zu können.
- Die Firma Wilux behält sich das Recht vor ohne verpflichtete Vorankündigung oder Austausch gelegentliche Änderungen durchzuführen.
- Das vorliegende Produkt darf nur zum Zweck benutzt werden, für den es entworfen würde. Der Hersteller ist nicht verantwortlich für eventuelle, aus unzuweckmassigem Gebrauch resultierende Schäden. Der eventuellen professionellen Gebrauch der Badewanne muss bei Bestellung schon abgeklärt werden.
- Die Identifikationsdaten des Produkts (Modell, elektrische Leistung, Spannung, Wasserschutzgrad, Name des Herstellers) sind auf der silberfarbigen Etikette auf der Steuereinheit angegeben. Die Garantienummer befindet sich auf den Aufkleber der Garantie.

ELEKTRISCHE INSTALLATION

- Die Installation muss durch einen Konzessionierten Installateur erfolgen und dabei sind die vor Ort gültigen Vorschriften gemäß C.E.I. EN 60335-1 und C.E.I. EN 60335-2-60 zu befolgen.
- Das bereits montierte Anschlusskabel muss fix an eine wasserdichte Verbindungsdose angeschlossen werden. Der 230 Volt Stromanschluss muss mit einem Doppelkontaktschalter (30 mA), mit Erdung und einer Kontaktöffnung von mindestens 3 mm. verbunden werden.
- Sollte das Anschlusskabel beschädigt sein, muss es durch ein Spezialkabel ersetzt werden, welches beim Wilux Kundendienst erhältlich ist (telefonisch unter der Nummer ++49 351 890 1511, per fax ++49 351 890 1512 oder über Mail wilux.service.point@email.de).
- Das Metallgestell muss geerdet werden. Dazu wird ein gelb/grünes Elektrokabel von 4 mm Stärke oder ein weißes Elektrokabel von 6 mm Stärke verwendet, welches an einer eigenen dafür vorgesehenen Zange am Gestell befestigt wird.
- Es wird empfohlen einen separaten Strom-Netztrennschalter von 0.03A zu installieren, im die Badewanne z.B. bei Abwesenheit vom Netz trennen zu können.



- Die Wanne muss so installiert werden, dass die elektrischen Elemente bei ihrer Benützung nicht in Mitleidenschaft gezogen werden.

BITTE LESEN BEVOR SIE DIE BADEWANNE INSTALLIEREN

WARNUNG

ACHTUNG  **ACHTUNG**

- Um Unfälle zu vermeiden, vergewissern Sie sich, dass Kinder oder Behinderte den Whirlpool nicht benutzen können, es sei denn, sie werden ständig beaufsichtigt.
- **ACHTUNG:** Das im Desinfektionsdispenser enthaltene Desinfektionsmittel ist **SCHÄDLICH, BITTE NICHT EINNEHMEN.**
- Vergewissern Sie sich dass der Abfluss stets gut funktioniert.
- Die Auslauföffnungen nicht durch Gegenstände oder Körperteile blockieren.
- Niemals die Pumpe einschalten, bevor die Einlauföffnungen vollständig unter Wasser sind.
- Stets die Pumpe vor dem Entleeren der Wanne ausschalten.
- Bitte kein Wasser mit Temperaturen über 50 Grad benutzen. Benutzen Sie Wasser mit einer Höchsttemperatur von 38 Grad.
- Nachdem die Wanne installiert worden ist und vor Anfüllen oder Erstbenutzung, müssen alle Gegenstände und Verunreinigungen wie Ziegelstücke, Zement, Öl usw. entfernt werden.
- Kontrollieren Sie die Wanne gründlich auf ebentuelle Beschädigungen **BEVOR** die Wanne eingemauert wird. Testen Sie bitte auch unbedingt das Whirlpoolsystem vorher.
- Bitte die Badewanne **NIE** an Rohren, Schläuchen oder Drähten anfassen. Dies kann zu Beschädigungen und Undichtheiten führen.
- Vergewissern Sie sich, daß der Fussboden stets sauber und trocken ist, um zu vermeiden dass jemand ausrutscht oder hinfällt.
- Alkohol, Drogen beziehungsweise Medikamente sollten weder vor noch während des Gebrauchs des Whirlpools zu sich genommen werden, da sie zu Bewusstseinsverlust mit daraus resultierender Ertrinkungsgefahr führen können.
- Personen mit Übergewicht, Herzfunktions- oder Blutdruckstörungen (hohem beziehungsweise niedrigem Blutdruck), Kreislaufproblemen beziehungsweise Diabetes sowie schwangere Frauen sollten ein Arzt konsultieren bevor sie den Whirlpool benutzen.
- Personen die Medikamente zu sich nehmen, müssen ein Arzt konsultieren bevor sie den Whirlpool benutzen, da einige Medikamente zu Schläfrigkeit führen, den Herzschlag sowie den Blutdruck und den Kreislauf beeinflussen können.
- Zur leichte (eventuelle) Wartung muss auf der Höhe der Elektropumpe ein einfach zugängliches Revisions-Lüftungsgitter von mind. 40 x 40 cm eingebaut werden. Die übrige, im Badezimmer vorhandene Einrichtung muss leicht zu verstellen sein, damit jederzeit der Zugang gewährt wird. Für eine eventuelle Kontrolle muss die Einrichtung schon entfernt und das Revisions-Lüftungsgitter offen sein. Schäden, die durch Nichteinhalten dieser Vorschriften hervorgerufen werden sind kostenmäßig vom Benützer zu tragen.



- Unter der Wanne muss eine ausreichende Durchlüftung erfolgen, dafür reicht eine Luftöffnung von 10x10cm aus.

WARTUNG UND INSTANDHALTUNG

Die ganze Wanne muss gewartet werden. Führen Sie bitte die folgenden Hinweise mit größter Sorgfalt auf um zu vermeiden das der Glanz der Acryl- und Metallteile beschädigt wird:

- Zur Reinigung nur weiche Tücher und neutrale, nicht scheuernde, Flüssigreiniger benutzen. Keine Tücher mit Synthetikfasern, Scheuerschwämme, Scheuerkissen mit Metallfäden, feste oder flüssige Reinigungsmittel mit Scheuermitteln, Alkohol, haushaltsübliche Säuren, Azeton oder andere Lösungsmittel benutzen, da sie die Oberfläche beschädigen.
- Während des Betriebs des Whirlpools den Gebrauch von schaum erzeugenden Produkten, pflanzlichen Präparaten und Badessalzen vermeiden (sind nicht vollständig löslich und daher potentiell scheuerfähig).
- Zum Entfernen von eventuellen Kalkablagerungen können Sie verdünnten, lauwarmen Essig benutzen.
- Schaden die durch Kalkablagerungen verursacht wurden, werden nicht durch die Produktgarantie reguliert. Deshalb empfehlen wir generell die Installation einer Enthärtungsanlage um derartigen Schaden vorzubeugen.
- Bitte nicht die Wanne längere Zeit an Ultraviolettstrahlen (zum Beispiel Solarien) oder direktes Sonnenlicht aussetzen, um zu vermeiden dass die Farbe der Wanne sich ändert.
- Kleine Beschädigungen können mit Hilfe eines Acryl Reparatur Set behoben werden. Kratzer können ganz leicht entfernt werden durch Abschmirlung des betroffenen Bereichs mit feinstem Schmirgelpapier (no. 1200). Bitte danach auspolieren, um den Bereich seinen Glanz wiederzugeben.
- Periodisch wird angeraten das ganze Whirlpoolsystem zu reinigen durch Aktivierung der Desinfektionsanlage (wo vorhanden). Bitte befolgen Sie die Instruktionen die für jedes System angegeben worden sind.

Installation PLUS-System

Zur Funktion des Plus-Systems ist ein separater Kaltwasseranschluss (zusätzlich zum Wannenfüllsystem) notwendig, der vor der Installation des Whirlpools vorhanden sein muss. Der Anschluss für das Plus-System wird über ein eigens dafür installiertes Magnetventil hergestellt. An diese Magnetventil wird der separate Kaltwasserzulauf angeschlossen.

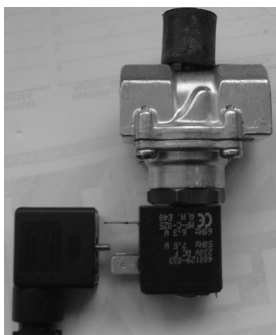

Kaltwasseranschluß Plus-System



ANZEIGEN UND FUNKTIONEN



- - wenn leuchtet Anzeige Netzspannung vorhanden und Anzeige NICHT genügend Wasser in der Badewanne
- wenn nicht leuchtet Anzeige Netzspannung vorhanden und Anzeige genügend Wasser in der Badewanne
- ⊗ Ein/Aus Wasserpumpe
- ⊗ Reinigungsprogramm
- ⊗ - wenn leuchtet Anzeige Reinigungsprogramm aktiv
- wenn blinkt Anzeige Mangel an Desinfektionsmittel im Behälter (es ist nicht möglich das Reinigungsprogramm zu aktivieren)
- Bedienknopf: Luftregulation

Einleitung

Wenn der Whirlpool am Stromkreis angeschlossen ist, leuchtet die zentrale Anzeige. Füllen Sie die Badewanne mit genügend Warmwasser (ideale Temperatur 37/38°C), ungefähr 10 cm. über dem oberen Rand der Seitendüsen. Wenn der Wasserstand in der Wanne nicht hoch genug ist, bleibt die zentrale Anzeige leuchten, jetzt kann keine einzige Funktion angewählt werden. Füllen Sie Wasser von der Armatur ein bis die Anzeige nicht mehr leuchtet.

Wie die Wasserpumpe funktioniert

Drücken Sie die Taste ⊗ zum aktivieren der Wasserpumpe. Die Pumpe funktioniert nur bei einem ausreichenden Wasserstand. Wenn der Wasserpumpe funktioniert haben Sie die Möglichkeit den Luftstrom zu den Wasserdüsen zu regulieren; drehen Sie der Bedienknopf nach rechts für mehr Luft und nach links für weniger Luft. Um die Wasserpumpe wieder auszuschalten drücken Sie nochmals die Taste ⊗.

ACHTUNG - BEVOR SIE DAS REINIGUNGSPROGRAMM AKTIVIEREN, VERGEWISSERN SIE SICH DASS DER WASSERSTAND IN DER BADEWANNE UND DIE MENGE AN DESINFIZIATIONSMITTEL IM DAFÜR VORGESEHENEN BEHÄLTER AUSREICHEND SIND

Reinigungsprogramm

Das Reinigungsprogramm ist vollautomatisch. Drücken Sie die Taste ⊗ für 3 Sekunden um das Reinigungsprogramm zu aktivieren (Anzeige ⊗ leuchtet), jetzt dürfen sich keine Personen mehr in der Badewanne aufhalten. Die blinkende LED-Anzeige ⊗ am Display signalisiert, dass Desinfektionsmittel nachgefüllt werden muß. Das Reinigungsprogramm ist beendet wann die Anzeige nicht mehr leuchtet.



SICHTLICHE DARSTELLUNG SYSTEM

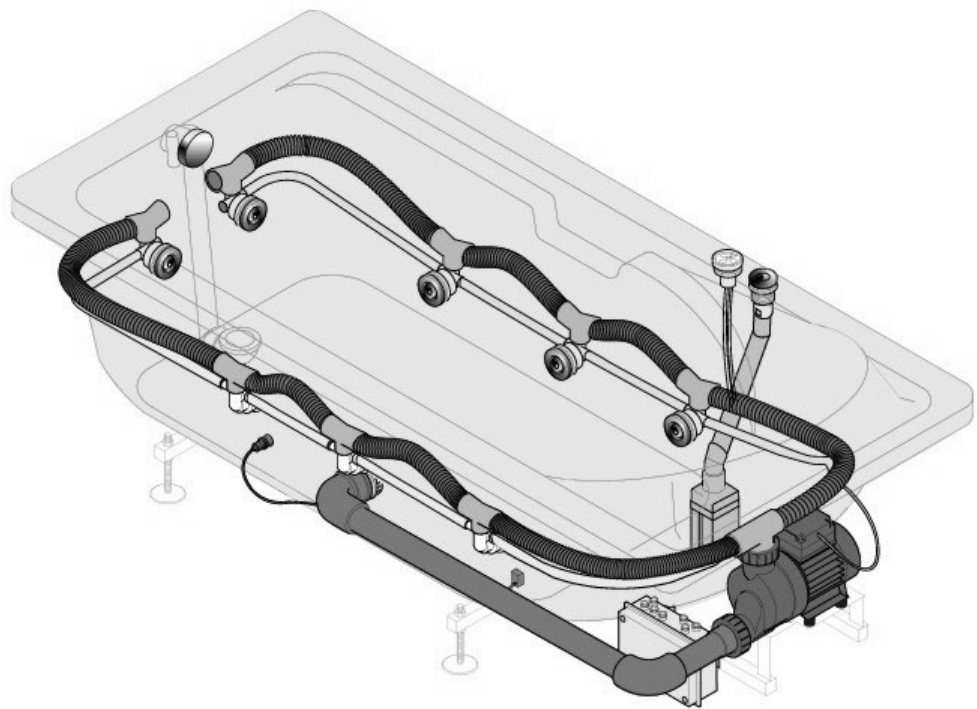



INSTALLAZIONE SISTEMI IDROMASSAGIO



PRESCRIZIONI DI SICUREZZA

ATTENZIONE  ATTENZIONE

La casa costruttrice respinge ogni responsabilità:

- Qualora non siano rispettate le disposizioni della norma C.E.I. 64.8 (IEC 364) relativamente all'impianto elettrico dell'abitazione.
- Qualora non siano rispettate le disposizioni d'installazione e manutenzione riportate nel seguente manuale.
- Qualora la vasca sia usata o posta in opera non conformemente alle norme C.E.I. EN 60335-1 e C.E.I. EN 60335-2-60.
- Qualora la manutenzione straordinaria non sia effettuata da personale qualificato.
- Leggere attentamente il manuale in ogni sua parte prima di utilizzare il prodotto.
- Conservare il presente manuale per consultazioni future.
- La Wilux si riserva il diritto di apportare tutte le modifiche ritenute opportune senza obbligo di preavviso o sostituzione.
- Questo prodotto può essere destinato solo all'uso per il quale è stato concepito. Il costruttore non è responsabile per eventuali danni derivati da utilizzo impropri. L'utilizzo della vasca per attività professionali è da chiarire al momento dell'ordine.
- I dati di riconoscimento della vasca (modello, potenza elettrica, voltaggio, nome del costruttore, grado di protezione dall'acqua) sono riportati sull'etichetta color argento posta sulla centralina. Il numero di garanzia della vasca si trova sull'etichetta del libretto garanzia.

INSTALLAZIONE ELETTRICA

- L'installazione del sistema deve essere eseguita da un installatore autorizzato. E' necessario rispettare la normativa vigente conforme alle norme C.E.I. EN 60335-1 e C.E.I. EN 60335-2-60.
- Per un collegamento permanente il cavo per l'allacciamento elettrico già montato deve essere collegato ad una scatola di connessione impermeabile. Il collegamento alla tensione di rete, monofase 230 Volt, deve avvenire tramite un interruttore differenziale bipolare con un'apertura minima dei contatti.
- Nel caso in cui il cavo di collegamento fosse danneggiato esso dovrà essere sostituito da un cavo speciale ottenibile presso il Servizio Assistenza Wilux telefonando al numero ++39 0421 22 20 40, fax ++39 421 22 21 81 o mail info@wilux.com.
- Il telaio metallico deve essere dotato di collegamento equipotenziale (con messa a terra). Per questo sarà necessario usare un filo giallo/verde con uno spessore di 4 mm o un filo elettrico bianco di 6 mm, fissandolo sul morsetto del telaio appositamente montato.
- Il prodotto deve essere collegato ad un impianto elettrico provvisto di interruttore magnetotermico differenziale da 0.03A.
- La vasca deve essere installata in modo tale che chi la usa non possa toccare i componenti elettrici.



LEGGERE PRIMA DI INSTALLARE LA VASCA

AVVERTENZE

ATTENZIONE  ATTENZIONE

- Per evitare incidenti, assicurarsi che i bambini e i disabili non possano utilizzare la vasca con idromassaggio salvo che non siano costantemente sorvegliati.
- **ATTENZIONE:** il liquido disinfettante dentro il contenitore per la disinfezione è **NOCIVO, NON INGERIRE.**
- Assicurarsi che lo scarico sia sempre efficiente.
- Non ostruire le bocchette con oggetti o parti del corpo.
- Non avviare mai la pompa prima che le bocchette siano completamente sommerse.
- Fermare sempre la pompa prima dello svuotamento della vasca.
- Non usare acqua con temperature elevate (al di sopra di 50 gradi). Utilizzare acqua con temperatura massima di 38 gradi.
- Prima di attivare il sistema per la prima volta è necessario eliminare tutti i rifiuti presenti nella vasca (come pezzetti di piastrelle, cemento, olio ecc).
- Prima di installare la vasca controllare che non sia danneggiata. Testare anche il sistema d'idromassaggio prima di installare la vasca.
- Non manipolate mai la vasca tramite relativi tubi o collegamenti, questo danneggia la vasca e causerà perdite d'acqua.
- Assicurarsi che il pavimento sia pulito e asciutto per evitare pericolose cadute o scivolate.
- E' vietato l'uso d'alcolici, droghe o medicinali prima e durante l'utilizzo della vasca perché potrebbe portare alla perdita di conoscenza.
- Le persone affette da obesità, disturbi cardiaci o di pressione sanguigna (pressione alta o bassa), problemi al sistema circolatorio, diabete, anziani o a donne in stato di gravidanza dovrebbero consultare il medico prima di utilizzare la vasca.
- Le persone che fanno uso di medicinali dovrebbero consultare il medico prima di utilizzare la vasca poiché alcuni farmaci possono indurre sonnolenza, influire sul battito cardiaco, sulla pressione sanguigna e sulla circolazione.
- Per facilitare le operazioni di manutenzione straordinaria, all'altezza dell'elettropompa deve essere inserito un pannello d'ispezione con una dimensione di almeno 40x40cm. Il pannello deve essere facilmente accessibile e a tale scopo, si devono eventualmente poter spostare altri elementi presenti nella stanza da bagno. Quando si è richiesto l'intervento di un tecnico del servizio assistenza, essi dovranno già essere stati tolti ed il pannello di ispezione dovrà essere aperto. Eventuali danni provocati dalla mancata osservanza di questa clausola sono a carico dell'utente.
- Sotto la vasca ci deve essere una sufficiente ventilazione, a tal scopo deve essere presente uno sfiato di almeno 10x10cm.



MANUTENZIONE ORDINARIA E STRAORDINARIA

La manutenzione della vasca, in ogni sua parte, deve essere fatta frequentemente e con la massima accuratezza. Al fine di non danneggiare la lucentezza della parti in acrilico e delle parti metalliche, seguire le indicazioni qui riportate:

- La vasca deve essere pulita con un panno morbido ed un detergente liquido neutro non abrasivo.
- Non usare mai panni con fibre sintetiche, spugne abrasive, tamponi con fili metallici, detersivi solidi e liquidi contenenti abrasivi, alcol, acidi d'uso domestico, acetone, sostanze corrosive che contengono metile o altri solventi perché intaccano la superficie.
- Non usare schiuma da bagno, oli o altre sostanze che non siano adatti ad essere utilizzate nei sistemi d'idromassaggio (non completamente solubili e quindi potenzialmente abrasivi).
- Utilizzare aceto diluito tiepido per sciogliere eventuali depositi calcarei.
- Danni causati da depositi calcarei non sono coperti da garanzia: consigliamo l'installazione di un dispositivo addolcitore per prevenire depositi calcarei.
- Non esporre la vasca ad un'eccessiva carica di raggi ultravioletti (per esempio vicinanza lettino solare alla vasca) o alla luce solare onde evitare che il colore ne risenta.
- Lieve ammaccature possono essere eliminate con un kit riparazione. Piccoli graffi possono essere eliminati strofinando leggermente con carta abrasiva finissima (grana 1200) e quindi applicando un lucidante per automobile per ridare lucentezza.
- Periodicamente si consiglia di pulire tutto il circuito idraulico dell'idromassaggio tramite il ciclo d'igienizzazione (dove sia previsto), seguendo le indicazioni riportate per ogni singolo sistema.

Installazione sistema PLUS

Per far funzionare il sistema PLUS è necessaria una connessione separata per l'acqua, in più a quelle utilizzate per il riempimento della vasca. L'elettrovalvola per il sistema PLUS verrà connessa all'attacco separato dell'acqua.

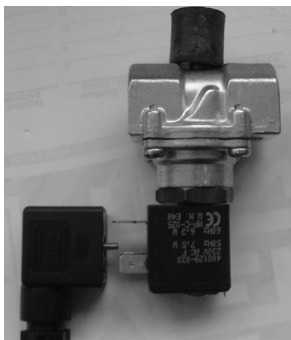

Attacco acqua fredda sistema PLUS



LED E FUNZIONI



- - se acceso indica presenza tensione rete e quantità d'acqua nella vasca non sufficiente
- se spento indica presenza tensione rete e quantità d'acqua nella vasca sufficiente
- ⊗ on/off pompa acqua
- ⊗ attivazione ciclo igienizzazione
- 🍷 - se acceso indica ciclo igienizzante attivo
- se lampeggia indica liquido igienizzante NON sufficiente (non è possibile attivare il ciclo d'igienizzazione)
- Manopola: regolazione aria

Introduzione

Se il sistema è alimentato il led centrale è acceso. Procedere al riempimento della vasca 10 cm. al di sopra dei jet laterali. La temperatura ideale dell'acqua è di 37/38°C. Se la quantità d'acqua nella vasca non è sufficiente, il led rimane acceso e non è possibile attivare alcuna funzione. Aggiungere acqua tramite i rubinetti fino a quando il led si spegne.

Funzione pompa acqua

Per attivare la pompa acqua premete il tasto ⊗. La pompa funziona solamente quando c'è abbastanza acqua nella vasca. Quando la pompa è in funzione avete la possibilità di regolare la quantità d'aria verso i jet; girate la manopola verso destra per più aria e verso sinistra per meno aria. Per spegnere la pompa premere il tasto ⊗ di nuovo.

ATTENZIONE

PRIMA D'ATTIVARE IL CICLO D'IGIENIZZAZIONE ACCERTARSI CHE IL LIVELLO DELL'ACQUA NELLA VASCA E LA QUANTITA' DI LIQUIDO DESINFETTANTE SIANO SUFFICIENTI

Funzione igienizzazione

Il ciclo d'igienizzazione è completamente automatico e può essere solamente attivato quando non ci sono persone nella vasca. Si attiva premendo il tasto ⊗ per circa 3 secondi. Si accenderà il led 🍷. Il led lampeggiante segnala la mancanza di liquido disinfettante. In questo caso non è possibile attivare il ciclo d'igienizzazione. Alla fine del ciclo d'igienizzazione si spegnerà il led 🍷.



PRESENTAZIONE VISIVA SISTEMA

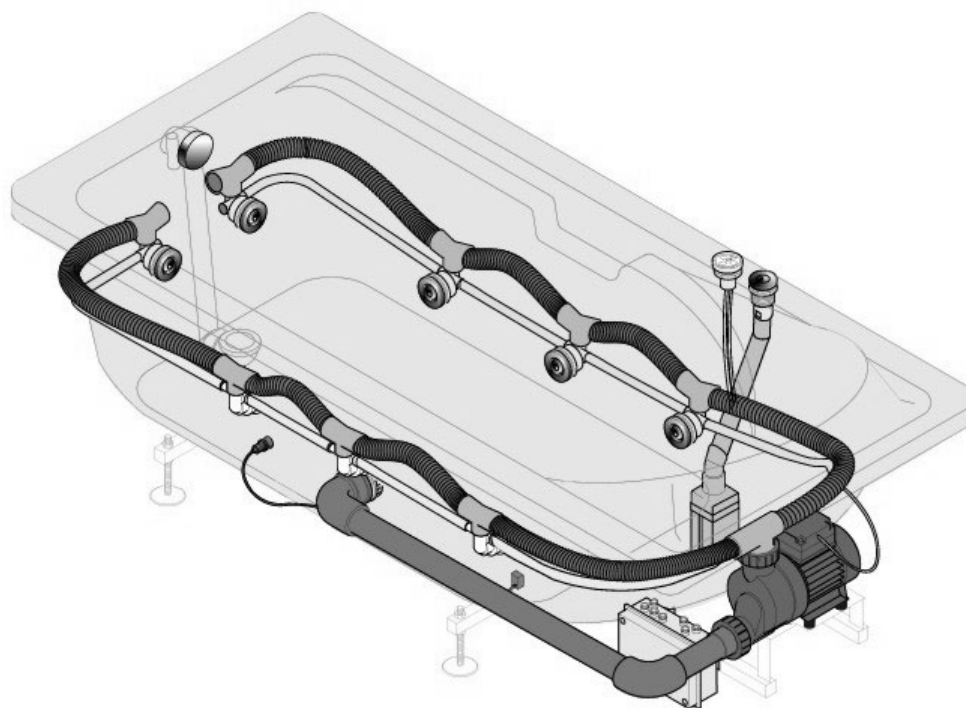



INSTALLATION SYSTEME D'HYDROMASSAGE



PRECAUTIONS DE SECURITÉ

ATTENTION  ATTENTION

Le fabricant décline toute la responsabilité:

- En cas d'inobservation des prescriptions de la norme C.E.I. 64.8 (IEC 364) relative à l'installation électrique de l'habitation.
- En cas d'inobservation des prescriptions d'installation et d'entretien indiqués dans le présent manuel.
- Si la baignoire est utilisée ou installée sans respecter les normes C.E.I. EN 60335-1 et C.E.I. EN 60335-2-60.
- Si la maintenance périodique n'est pas effectuée par personnel qualifié.
- Lisez entièrement et attentivement le présent manuel avant d'utiliser le produit.
- Conservez le présent manuel pour la consultation ultérieure.
- La société Wilux se réserve le droit d'effectuer toutes les modifications sans préavis et sans obligation de remplacement des produits.
- Le présent produit est uniquement destiné à l'utilisation pour laquelle il a été conçu. Le fabricant ne sera retenu responsable pour tout dommage casué par une utilisation non appropriée.
- Les caractéristiques de la baignoire (modèle, puissance électrique, voltage, nom du fabricant et degré de protection d'eau) sont indiquées sur l'étiquette argentée. Le numéro de garantie se trouve sur l'étiquette placée sur le livret de garantie.

INSTALLATION ELECTRIQUE

- L'installation du système doit être faite par un installateur autorisé. C'est nécessaire respecter les prescriptions C.E.I. EN 60335-1 et C.E.I. EN 60335-2-60.
- Pour un raccordement permanent le câble pour le branchement électrique déjà monté, doit être connecté à une boîte imperméable. Le raccordement à la tension de 230V, doit venir par un interrupteur bipolaire avec ouverture des contacts au minime.
- Au cas où le câble pour le branchement électrique soit lésé, il devra être remplacé avec un câble spécial qui peut être repéré près le Service d'assistance Wilux (téléphonez au numéro ++39 0421 22 20 40, fax ++39 0421 22 21 81 ou mail info@wilux.com).
- Le châssis métallique de la baignoire doit être muni d'un branchement équipotentiel. Il doit donc y avoir un système de dispersion vers la terre efficace. C'est nécessaire d'utiliser un fil jaune/vert avec l'épaisseur de 4 mm. ou un fil blanc de 6 mm. et le monter sur la plaque à bornes du châssis.
- Installer un conjoncteur différentiel du 0.03A pour couper l'alimentation électrique de la baignoire quand elle n'est pas utilisée.
- La baignoire doit être installée de façon à éviter que celui qui utilise la baignoire ne peut jamais toucher les composants électriques



S.V.P. LIRE AVANT DE MANIPULER ET INSTALLER VOTRE BAIGNOIRE

AVERTISSEMENTS

ATTENTION  **ATTENTION**

- *Pour éviter les accidents, faites en sorte que les enfants et les handicapés ne peuvent pas utiliser la baignoire sans surveillance constante.*
- **ATTENTION** : le désinfectant contenu dans le distributeur de désinfection est NOCIF, NE PAS AVALER.
- *Assurez-vous que l'évacuation soit toujours efficace.*
- *Ne bouchez pas les buses par des objets ou parties du corps.*
- *Ne démarrez jamais la pompe avant que les buses soient complètement couvertes*
- *Arrêtez toujours la pompe avant de vider la baignoire.*
- *N'utiliser pas l'eau à une température de plus de 50 °C, utiliser l'eau à une température maximale de 38 °C.*
- *Avant l'utilisation de la baignoire pour la première fois, éliminer tous les déchets présents.*
- *Avant d'installer la baignoire contrôler s.v.p. que elle ne soit pas nuite. Tester le système d'hydromassage avant d'installer la baignoire.*
- *Manipuler jamais la baignoire par ses pipes, tubes ou fils, parce que ceci causera des dommages et la fuite.*
- *Assurez-vous que le sol soit toujours propre et sec afin d'éviter de glisser et de tomber.*
- *Il est interdit l'utilisation de l'alcool, drogues ou médicaments avant et pendant l'utilisation de la baignoire, parce qu'il y a le risque de perte de connaissance.*
- *Les personnes ayant des problèmes d'obésité, cardiaques ou de tension sanguine, des problèmes au système circulatoire, diabète, les personnes âgées ou femmes enceintes, devraient consulter le médecin avant d'utiliser la baignoire.*
- *Les personnes qui prennent des médicaments devraient consulter le médecin avant d'utiliser la baignoire, parce que certains médicaments peuvent produire un effet de somnolence, influencer le rythme cardiaque, la tension sanguine et la circulation.*
- *Pour faciliter l'entretien périodique, à la hauteur du électropompe doit être monté un panneau d'inspection avec des dimensions au moins de 40 x 40 cm. Le panneau doit avoir l'accès facile et il doit être possible de déporter les autres meubles dans la salle de bain facilement. Avant de l'entretien périodique et après de la demande pour l'assistance technique le client doit lever les meubles et doit ouvrir le panneau d'inspection. Si le client ne respecte pas ces indications, les dommages éventuels seront chargés.*
- *Sous la baignoire est nécessaire une ventilation suffisante par la mise à l'air libre (10x10cm).*



ENTRETIEN ORDINAIRE ET PERIODIQUE

Il est recommandé d'effectuer soigneusement l'entretien de la baignoire et de toutes ses parties. Pour éviter d'endommager le brillant des parties en acrylique et des parties en métal, suivez les indications ci-après attentivement.

- Nettoyer la baignoire à l'aide d'une éponge souple, du produit détergent liquide et neutre, surtout pas abrasif.
- Ne utiliser jamais de chiffons à fibres synthétiques, d'éponges abrasives, de tampons à récurer à fibres métalliques, de produits détergents solides et liquides contenant des abrasifs, de l'alcool, des acides pour usage domestique, de l'acétone ou tout autre solvant qui risquent d'attaquer la surface.
- Ne utiliser pas des produits mousseux, sels de bain ou huile de bain qui ne sont pas indiqués pour le système de hydromassage (ne pas complètement solubles et ensuite potentiellement abrasifs).
- Utiliser du vinaigre dilué et tiède pour enlever tout dépôt de calcaire.
- Les dommages provoqués par le dépôt de calcaire ne sont pas couverts par la garantie. Nous vous conseillons d'installer un dispositif d'adoucissement pour l'éviter.
- N'exposer pas la baignoire aux rayons UV excessifs (par exemple banc solaire) ou à la lumière solaire directe pour éviter des changements de la couleur de la baignoire.
- Des petites griffures peuvent être éliminées avec un kit de réparation. Vous pouvez éliminer les petites rayures en ponçant la partie à l'aide de papier abrasif très fin (grain no. 1200), ensuite utilisez du produit de brillantage pour redonner du brillant à la surface.
- Nous vous conseillons comme entretien périodique de nettoyer tout le circuit hydraulique du système de hydromassage par le programme de désinfection en suivant les indications reportées pour chaque système singulier.

L'installation Système-PLUS

Le système PLUS a besoin d'un raccordement séparé d'eau froide, au delà de celui employé pour remplir la baignoire. La valve de solénoïde pour le système PLUS sera attachée au raccordement séparé d'eau froide.

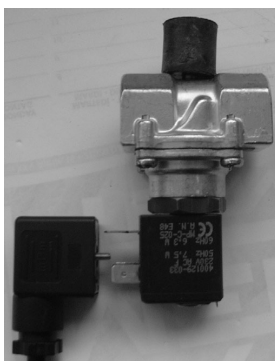

Raccordement système Plus



LED ET FONCTIONS



- - s'illuminé indique la présence de la tension et PAS assez d'eau dans la baignoire
 - se n'illuminé pas indique la présence de la tension et assez d'eau dans la baignoire
 - ⊖ marche/arrêt pompe hydromassage
 - ⌚ cycle de nettoyage
 - 💧 - s'illuminé indique que le cycle de nettoyage est actif
 - se clignote indique un manque de liquide de désinfection (n'est pas possible d'activer le cycle de nettoyage)
- Poignée: réglment d'air

Introduction

Si le système est sous tension le led central est illuminé. Remplissez la baignoire avec de l'eau chaude (la température idéale est 37/38°C) approximativement 10 centimètres au-dessus des gicleurs latéraux. S'il n'y a pas assez d'eau dans la baignoire le led restes illuminé et n'est pas possible d'activer aucune fonction. Ajoutez l'eau supplémentaire jusqu'à ce que le led n'est pas illuminé.

Fonction hydromassage pompe

Appuyez sur la touche ⊖ pour activer la pompe de hydromassage. La pompe fonctionne seulement avec assez d'eau dans la baignoire. Quand la pompe fonctionne vous avez la possibilité de régler le flux d'air vers les gicleurs; tournez le bouton vers la droite pour plus d'air et vers la gauche pour moins d'air. Pour désactiver la pompe serrez encore la clef ⊖.

ATTENTION - AVANT D'ACTIVER LE CYCLE DE DÉSINFECTION ASSUREZ-VOUS QU'IL Y A ASSEZ DE LIQUIDE DE DÉSINFECTION DANS LE RÉSERVOIR ET ASSEZ D'EAU DANS LA BAIGNOIRE

Cycle de nettoyage

Le cycle de nettoyage est complètement automatique. Appuyez sur la touche ⌚ pendant 3 secondes pour commencer le cycle de nettoyage (led 💧 sera illuminé), actuellement ne devrait pas être personne dans la baignoire. Le led clignotante indique un manque de liquide de désinfection, qui doit être intégré. Le cycle de nettoyage est accompli quand led 💧 n'est plus illuminé.



PRESENTATION VISUELLE DU SYSTÈME

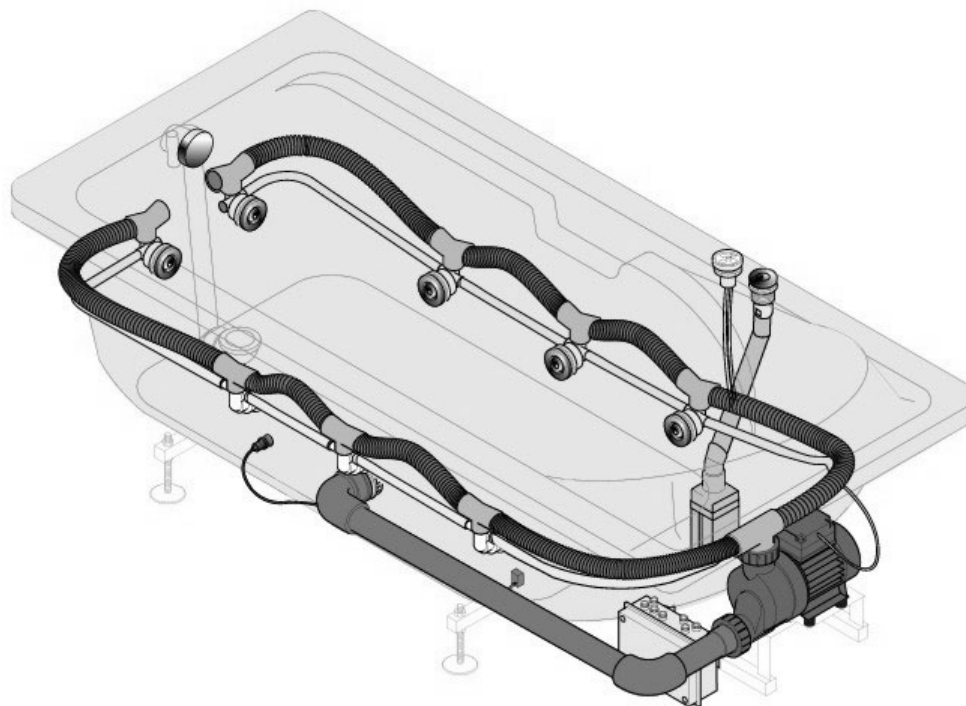



INSTALACION SISTEMA HIDROMASAJE



PRESCRIPCIONES DE SEGURIDAD

ATENCIÓN  ATENCIÓN

El fabricante declina toda responsabilidad en los siguientes casos:

- No se respeten las disposiciones de la norma C.E.I. 64.8 (IEC 364) sobre la instalación eléctrica de la habitación.
- No se respeten las disposiciones de instalación y mantenimiento del presente manual.
- La bañera sea usada o puesta en obra no conformemente con las normas C.E.I. EN 60335-1 y C.E.I. EN 60335-2-60.
- La mantenimiento extraordinaria no sea efectuada por personal cualificado.
- Lea atentamente el manual en todas sus partes antes de utilizar el producto.
- Conserve el presente manual para consultas futuras.
- El manual ha sido concebido para varios modelos y versiones, por lo tanto la estética.
- Wilux se reserva el derecho de aportar todas las modificaciones que considere necesarias sin previo aviso u obligación de sustitución.
- El producto puede ser destinado solo al uso para el cual ha sido concebido. El fabricante no es responsable por eventuales daños derivados de usos inadecuados.
- Los datos de reconocimiento del producto (modelo, potencia eléctrica, voltaje, nombre del fabricante, grado de protección de l'agua) están indicados en el etiqueta plateada en la centralita (se extiende al momento del ensayo). El número de garantía está en la etiqueta puesta en el librete de garantía.

INSTALACION ELECTRICA

- L'instalacion de la sistema debera constar par un instalador legitimo. Es necesario respetar las normas C.E.I. EN 60335-1 y C.E.I. EN 60335-2-60.
- Para la conexion eléctrica permanente las cajas de potencia montada está conectada a una caja de acoplamiento impermeabile. La conexion a la red eléctrica (tension de 220/240V) prevé la instalacion de un interruptor bipolar con apertura de los contactos mínimo.
- Relativa a los casos en que las cajas de conexion esta rota, que debe sustituir de las cajas especial disponible en Wilux número de teléfono +39 0421 22 20 40.
- La estructura portadora metalico de la bañera debe dotarse de una conexion equipotencial (se requie una buena instalacion a tierra que responda a lo previsto por las normativas.). Se requeriderà un hilo amarillo/verde con espesor de 4 mm. o un hilo eléctrico blanco de fijar al borne de la bastidor.
- Instale un contactor diferenciado di 0.03A por interruptor l'energía de la bañera cuando no en uso.
- La bañera debe instalarse así que ningún puede tomar las componentas eléctricas.



LEÍDO POR FAVOR ANTES DE MANEJAR Y DE INSTALAR SU BAÑERA

ADVERTENCIAS

ATENCIÓN  ATENCIÓN

- Al objeto de evitar accidentes, asegúrese de que los niños y los minusválidos no pueden utilizar la bañera a menos que no estén vigilados constantemente.
- **ATENCIÓN** : El desinfectante contenido en el depósito de desinfección es **NOCIVO**, **NO DEBE INGERIRSE**.
- Asegúrese que el desagüe sea siempre eficiente.
- No obstruya las aberturas con objetos o partes del cuerpo.
- No obstruya nunca todas las bocas mientras la bomba está en funcionamiento.
- Pare siempre la bomba antes de vaciar la bañera.
- Se desaconseja el uso de la bañera con agua muy caliente (al de sobre de 50° C). Utilice agua con temperatura máxima de 38° C.
- Primera de activar el sistema de hidromasaje es necesario eliminar todos los desechos intro la bañera.
- Primera de instalar la bañera verificar que no se haya dañado. Testar también el sistema de hidromasaje primera de instalar la bañera.
- Manipolar nunca la bañera por sus pipas, tubos o alambres como esto causará daño y salida.
- Asegúrese que el pavimento esté siempre limpio y seco en modo de evitar deslizamientos y caídas.
- Se prohíbe el uso de productos alcohólicos, drogas o medicinas antes y durante el uso de la bañera con hidromasaje, ya que podrían provocar lipotimia con peligro de ahogamiento.
- Las personas con obesidad, problemas cardíacos, presión sanguínea, problemas del aparato circulatorio o de diabetes y las mujeres embarazadas tendrían que consultar al médico antes de utilizar una bañera con agua hidromasaje.
- Las personas que toman medicinas también tendrían que consultar al médico antes de utilizar la bañera con hidromasaje, puesto que algunas medicinas pueden entrar somnolencia o influir en el impulso cardíaco, en la presión sanguínea y en la circulación de la sangre.
- Por facilitar el mantenimiento extraordinario, a la exageración de motor debe insertarse un panel de inspección con dimensión mínima 40x40 cm. El panel debe ser fácilmente accesible, demás otros elementos en el baño deben desplazarse. Por actividad de asistencia técnica, los elementos deben levantarse primero y el panel de inspección abierto. Daños provocados por el incumplimiento de esta cláusula son a cargo de usuario.
- Debajo de la bañera deberá ser una ventilación suficiente, y debe ser presente un respiradero con dimensión mínima 10x10 cm.



MANUTENCIÓN ORDINARIA Y EXTRAORDINARIA

La *manutención de la bañera* , en todas sus partes, se debe hacer con frecuencia.

Aténgase con el mayor cuidado a las instrucciones que se detallan a continuación, al objeto de no dañar el brillo de la partes de acrílico y de metal.

- *Para la limpieza, utilizar paños suaves y detergentes líquidos neutros, no abrasivos.*
- *No utilice paños con fibras sintéticas, esponjas abrasivas, tapones con hils metálicos, detergentes sólidos y líquidos que contengan abrasivos, alcohol, ácidos de uso doméstico, acetona u otros solventes porque dañan la superficie.*
- *No utilice productos espumantes, sales de baño, aceite de baño que no sean adecuados por sistemas de hidromasaje (no completamente solubles y ahora potencialmente abrasivos).*
- *Para quitar eventuales sedimentos calcáreos utilice vinagre templado y diluido.*
- *Los depósitos calcáreos no son cubiertos por la garantía, aconsejamos la instalación de un dispositivo suavizador para prevenir depósitos calcáreos.*
- *No exponer la bañera a rayos ultravioleta (lecho solar contiguo a la bañera) y a luz solar directo, por evitar que el color cambiador.*
- *Rayas pequeñas se pueden eliminar con papel de lija muy fino (grano n.1200). Utilice polish abrillantador para dar brillo.*
- *Le aconsejamos periódicamente que limpie todo el circuito hidráulico par el ciclo de desinfección siga los pasos por todo sistema simple.*

Instalación sistema PLUS

El sistema PLUS necesita una conexión separada de la agua fría, más allá de las que esta' usadas para llenar la bañera. La válvula de solenoide para el sistema PLUS será unida a la conexión separada de la agua fría.

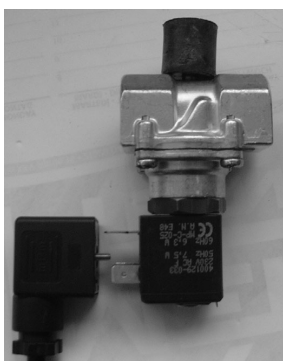

Conexión agua fría



LED Y FUNCIONES



- - si està iluminado indica presencia de la tensión y NO bastante agua en la bañera
 - si no està iluminado indica la presencia de la tensión y bastante agua en la bañera
 - ⓪ on/off bomba hidromasaje
 - Ⓜ ciclo de limpieza
 - Ⓜ - si està iluminado indica che el ciclo de limpieza es activo
 - si el centelleo indica carencia del líquido de desinfección (no es posible activar el ciclo de limpieza)
- Manovela: regulación del aire

Introducción

Si el sistema está bajo tensión el led central está iluminado. Llene la bañera de agua caliente (la temperatura ideal es 37/38°C) aproximadamente 10 centímetros sobre los jets laterales. Si no hay bastante agua en la bañera el led restos iluminado y no es posible activar ninguna función. Agregue el agua adicional hasta que el led ne será iluminado más.

Función bomba hidromasaje

Presione la llave ⓪ para activar la bomba de hidromasaje. La bomba funciona solamente con bastante agua en la bañera. Cuando está funcionando la bomba usted tiene la posibilidad para regular la circulación de aire hacia los jets; dé vuelta a la perilla de funcionamiento a la derecha para más aire y a la izquierda para menos aire. Para desactivar la bomba presiona la llave ⓪ otra vez.

ATENCIÓN - ANTES DE ACTIVAR EL CICLO DE LA DESINFECCIÓN ASEGÚRESE QUE HAY BASTANTE LÍQUIDO DE LA DESINFECCIÓN EN EL TANQUE Y BASTANTE AGUA EN LA BAÑERA

Ciclo de limpieza

El ciclo de limpieza es totalmente automático. Presione la llave Ⓜ por 3 segundos para comenzar el ciclo de limpieza (led Ⓜ será iluminado), en este tiempo no debe ser cualquier persona en la bañera. El led centellante indica una carencia del líquido del desinfección, que tiene que ser integrado. Se termina el ciclo de limpieza cuando el led Ⓜ no está iluminado más.



PRESENTACIÓN VISUAL DE LA SISTEMA

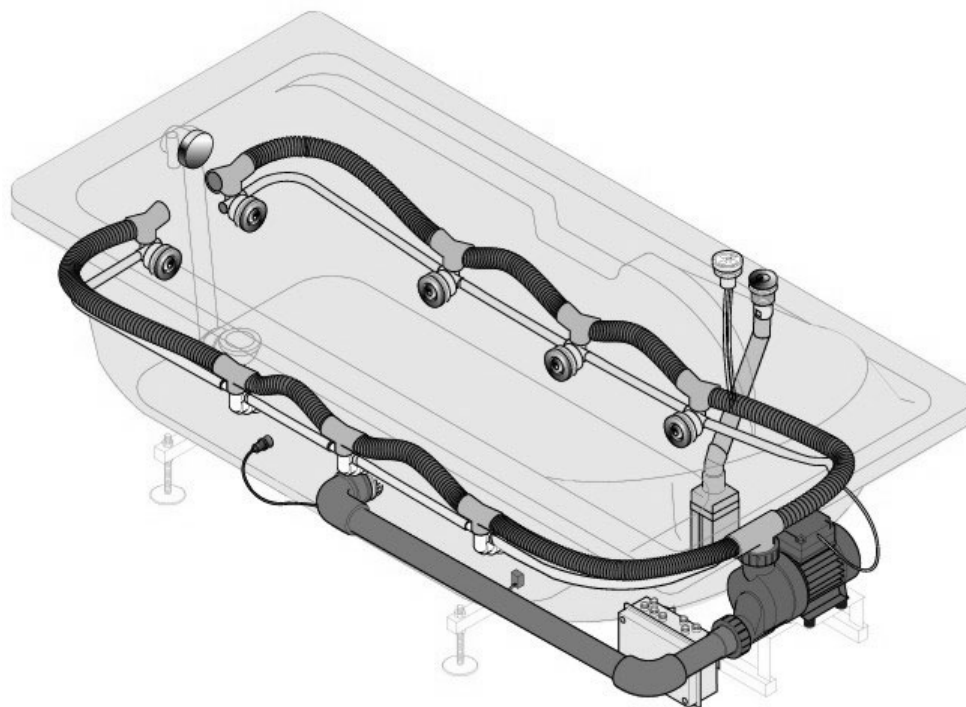



bathroom pleasure

Holland - Wilux Benelux b.v.

Rosmalenlaan 3 - 3447 GL Woerden (NL) - P.O. Box 420, 3440 AK Woerden - Ph. +31. 348.462.030 - Fax +31.348.430.088
e-mail: wilux@wilux.nl - www.wilux.com

Italy - Wilux Italia s.r.l.

Via Enzo Ferrari 4 - ZI - 30027 S. Donà di Piave (VE) - Ph. +39 0421.222.040 - Fax +39 0421.222.181
e-mail: info@wilux.com - www.wilux.com